

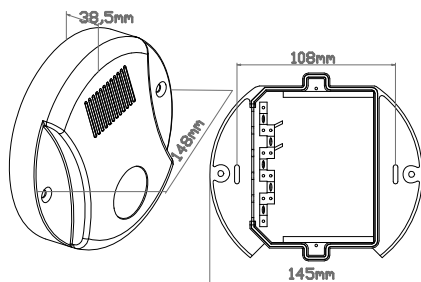

ISTRUZIONI D'IMPIEGO DELLA CENTRALINA SAT WIND



IMPORTANTE: Il prodotto deve essere installato solo da personale tecnico qualificato nel rispetto delle normative inerenti il settore aperture automatiche. Ogni altro uso è improprio e quindi vietato.



La centralina SAT WIND è un dispositivo creato per la "Protezione Vento" in grado di comandare uno o più motori Sat, oppure altri motori controllati da centraline radio riceventi compatibili con il sistema SAT (centraline Starlight oppure centraline Alfa).

Questo avviene senza alcun cablaggio elettrico tra centralina e motori, ma attraverso segnali radio in gamma UHF comprensivi di un codice altamente affidabile composto da 66 cifre di tipo "Rolling code".

La memoria di tale codice è inoltre mantenuta anche in caso di perdita di alimentazione.

Nota: La ricezione dei segnali radio può essere ridotta e disturbata dalla presenza nell'ambiente di disturbi radio generati da altre apparecchiature.

Evitare di installare il dispositivo su superfici metalliche e verificare la corretta ricezione dei comandi.

1. DESCRIZIONE GENERALE DEL FUNZIONAMENTO

La centralina SAT WIND esegue il controllo dei segnali provenienti da un sensore vento (anemometro) e lo confronta, ad intervalli di 10 sec, con il valore di soglia impostato dai dip-switch presenti sulla scheda elettronica. Inoltre possiede due canali di trasmissione, corrispondenti ai pulsanti **B1** e **B2**, che devono essere memorizzati nei motori o nelle unità riceventi che si intende abilitare alla protezione vento, sole e pioggia.

Durante il funzionamento normale il sensore vento ha la priorità sul sensore luce e sul sensore pioggia.

La scheda dispone di un Led "AN" che segnala il funzionamento dell'anemometro e un Led "TX" che segnala la trasmissione radio. Il tasto di RESET sulla scheda annulla eventuali allarmi attivi.



ATTENZIONE: Se la centralina SAT WIND è abbinata a finecorsa antecedenti alla versione SAT 2.6 impostare il dip-switch n°1(S2) ad ON.

2. MEMORIZZAZIONE DEI CANALI DI TRASMISSIONE

La procedura per memorizzare i canali di trasmissione è la stessa per i componenti del sistema SAT (vedi per dettaglio il par 4). I tasti predisposti all'interno della centralina sono da considerare come fossero i tasti di un telecomando, con le seguenti funzioni:

- B1** Tasto canale 1 per comando Salita
- B2** Tasto canale 2 per comando Discesa
- P3** Tasto di abilitazione alla memorizzazione e cancellazione di altri telecomandi (stessa funzione tasto interno trasmettitore)

Le funzioni relative ai tasti **B1** e **B2** possono essere invertite fra di loro commutando il deviatore **S1** all'interno della centralina; in questo modo avviene la trasmissione del canale 1 su B2 e del canale 2 su B1, ed i canali attivati dai vari sensori risulteranno invertiti.

3. REGOLAZIONE SOGLIA SENSORE VENTO

La centralina viene fornita con un valore reimpostato di soglia del sensore vento pari a 25 Km/h.

Quindi, nel momento in cui la velocità del vento supera questa soglia, impostata tramite i dip switch a 4 vie, viene inviato automaticamente un comando di **Salita (Chiusura)**, attraverso un segnale radio della durata di 3 sec. ripetuto ad intervalli di 30 sec. per un tempo di 8 minuti. Il funzionamento dell'anemometro è segnalato dal Led "AN" sulla scheda elettronica.

Al termine degli 8 minuti la centralina attiva due trasmissioni radio sul canale per la **Discesa**.

NOTA: Questo comando è attivo solo se il dip-Switch n°2(J1) è posizionato su ON. Altrimenti al termine degli 8 minuti il comando di discesa dovrà essere dato manualmente attraverso un trasmettitore standard oppure tramite il pulsante sulla scheda della centralina stessa.

Impostazione Soglia Vento

Il dip-switch a 4 vie presente sulla scheda permette di variare la soglia di intervento dell'allarme vento da un minimo di 2-3 Km/h ad un massimo di 75 Km/h. I valori dei singoli dip-switch in posizione ON sono i seguenti:



La soglia impostata è data dalla somma dei valori di ogni switch posto in posizione "ON". Se tutti i dip-switch sono in OFF si ha 2-3 Km/h.

Esempio: Se si vuole impostare la soglia a 50 Km/h si deve porre in "ON" il dip 2 e il dip4

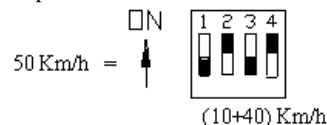

Ad ogni modifica del settaggio della soglia premere il pulsante RESET sulla centralina per attivare la nuova impostazione. Il pulsante di RESET può essere impiegato anche per annullare eventuali allarmi attivi.

Funzione controllo sopravvivenza. Solo da SAT V2.6 (SAT IS)

La procedura seguente vale solo se la centralina è abbinata a motori SAT dalla V2.6 (SAT IS). Questi finecorsa sono in grado di verificare il corretto collegamento radio con il sensore vento. Qualora per 10 minuti non venga rilevato alcun impulso di sopravvivenza da parte dell'anemometro, il motore attiva un comando di salita e funziona in uomo presente fino alla rilevazione di un impulso di sopravvivenza.

Per attivare la funzione: premere 8 volte contemporaneamente il tasto 1 e il tasto 2 del telecomando master. Il motore risponde con un suono intermittente lento o con un movimento di click-clack (in base alla versione del fine corsa).

La stessa procedura può essere utilizzata per disattivare la funzione; il motore risponde questa volta con un suono intermittente veloce o con due movimenti di click-clack (in base alla versione del fine corsa).

4. ABILITAZIONE AD UNO O PIÙ MOTORI /UNITÀ RICEVENTI

Nota: I tre pulsanti (**B1**, **B2**, **P3**) presenti nella centralina SAT WIND corrispondono esattamente ai rispettivi pulsanti di **Salita**, **Discesa** e **P3** presenti in tutti i trasmettitori Sat e compatibili (Starlight ed Alfa).

Nota: Se col primo azionamento la direzione del comando dei pulsanti rispetto alla direzione di movimento dell'avvolgibile/tenda risulta invertita commutare la posizione del deviatore **S1**. (vedi figura sotto)

4.1 Abilitazione su motori Jolly Sat

- 1- Aprire il coperchietto del trasmettitore master del motore Sat al quale si intende associare il controllo della centralina SAT WIND.
- 2- Premere il pulsante **P3** dello stesso trasmettitore per almeno 1 secondo, quindi rilasciarlo. Il motore emetterà un suono continuo della durata di 5 secondi.
- 3- Premere entro 5 secondi il pulsante del canale della centralina SAT WIND da memorizzare (es. B1 corrispondente alla salita).
- 4- La conferma dell'avvenuta memorizzazione avviene con l'emissione da parte del motore di un suono intermittente.

Solo per V. 2.5:

- 5- Ripetere la procedura dal punto 2- per abilitare il secondo canale della centralina SAT WIND (es. B2 corrispondente alla discesa).
- 6- Ripetere dal punto 1- al punto 5- la procedura per ogni motore Sat al quale si intende fare riconoscere i comandi provenienti dalla centralina SAT WIND.

4.2 Abilitazione su unità riceventi (Starlight/Alfa)

Tutto quanto riportato nel paragrafo precedente rimane applicabile, considerando che per trasmettitore in questo caso si intende un Canale radio abilitato al comando della centralina compatibile (Starlight e/o Alfa).

4.3 Cancellazione dei canali memorizzati

(memorizzazione eseguita come nei paragrafi precedenti 4.1 o 4.2)

Questa procedura serve per togliere il riconoscimento di uno od entrambi i canali di comando della centralina SAT WIND sui motori.

Utilizzando i pulsanti **P3** all'interno della centralina stessa o nel trasmettitore del motore Sat, oppure **P2** all'interno delle centraline compatibili (vedi istruzioni Starlight), eseguire le seguenti operazioni:

- 1- Premere il pulsante P3 per 4 (quattro) volte ad intervalli regolari (entro 5 secondi, il motore Sat emetterà un suono intermittente).
- 2- Premere il pulsante del canale da cancellare (es. B1) entro 5 secondi.
(a cancellazione avvenuta nel motore Sat verrà segnalata con la cessazione del suono emesso)
- 3- Per togliere il riconoscimento anche del secondo canale ripetere la procedura dal punto 1-.

Nota:

Nel caso che la centralina SAT WIND sia abilitata su alcuni motori Sat e si voglia toglierne il riconoscimento di uno od entrambi i canali su tutti i motori del caso, è possibile eseguire tale operazione con una sola manovra contemporaneamente su tutti i motori.

Per fare ciò ripetere la procedura dal punto 1- al punto 3- utilizzando il pulsante P3 contenuto all'interno della centralina SAT WIND anziché quello contenuto all'interno di ogni trasmettitore Sat.

COLLEGAMENTI ELETTRICI

Il solo collegamento richiesto è quello con l'alimentazione di rete (230V.a.c. 50Hz). Vedi il seguente schema.

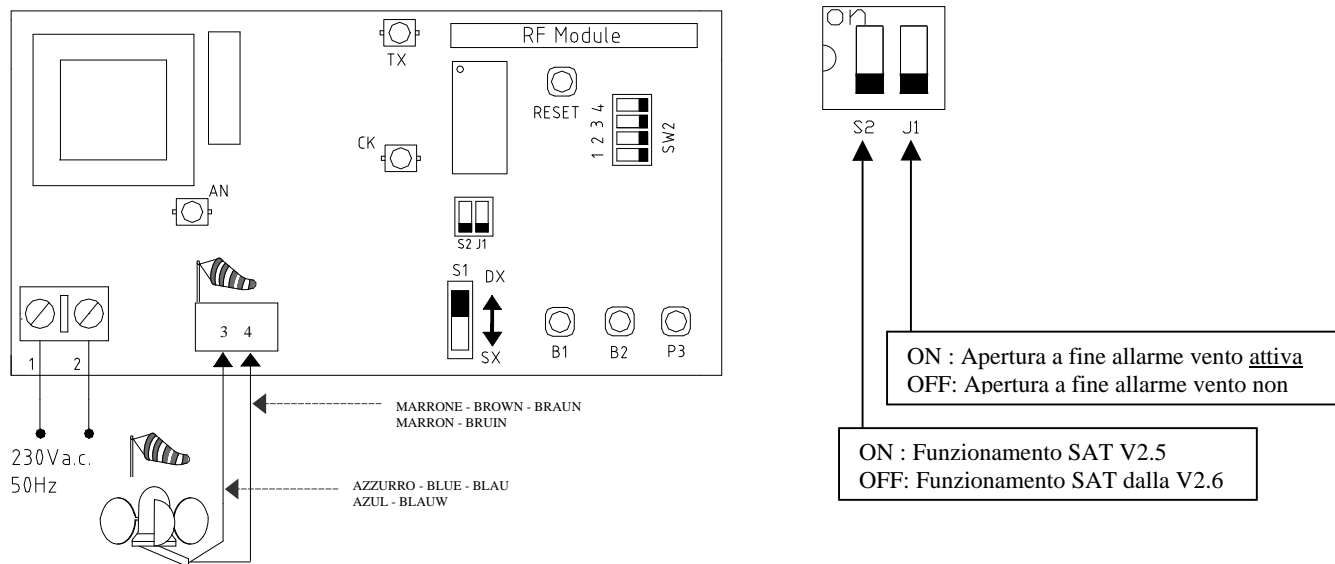

CARATTERISTICHE TECNICHE

- Alimentazione	: 230V.a.c.± 10% 50Hz	- Durata del segnale emesso	: max. 3 sec.
- Frequenza portante	: 433,92 MHz	- Durata comando Salita per allarme vento	: ad int. di 30 sec per 8 min.
- Modulazione	: AM / ASK	- Temperatura di impiego	: -20 ÷ +50°C
- Impedenza d'ingresso	: 50 Ohm	- Grado di protezione	: IP 55