

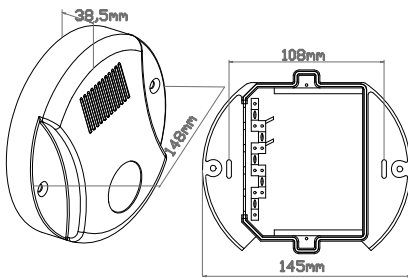

ISTRUZIONI D'IMPIEGO DELLA CENTRALINA SAT SUN WIND



IMPORTANTE: Il prodotto deve essere installato solo da personale tecnico qualificato nel rispetto delle normative inerenti il settore aperture automatiche. Ogni altro uso è improprio e quindi vietato.

La centralina SAT SUN WIND è un dispositivo creato per la "Protezione Vento" ed il "Controllo dell'intensità luminosa" in grado di comandare uno o più motori Sat, oppure altri motori controllati da centraline radio riceventi compatibili con il sistema SAT (centraline Starlight oppure centraline Alfa).

Questo avviene senza alcun cablaggio elettrico tra centralina e motori, ma attraverso segnali radio in gamma UHF comprensivi di un codice altamente affidabile composto da 66 cifre di tipo "Rolling code". La memoria di tale codice è inoltre mantenuta anche in caso di perdita di alimentazione.

Nota: La ricezione dei segnali radio può essere ridotta e disturbata dalla presenza nell'ambiente di disturbi radio generati da altre apparecchiature.

Evitare di installare il dispositivo su superfici metalliche e verificare la corretta ricezione dei comandi.

1. DESCRIZIONE GENERALE DEL FUNZIONAMENTO

La centralina SAT SUN WIND esegue il controllo dei segnali provenienti dai sensori meteo e li confronta, ad intervalli di 10 sec, con i valori di soglia impostati dai dip-switch presenti sulla scheda elettronica. Inoltre possiede due canali di trasmissione, corrispondenti ai pulsanti **B1** e **B2**, che devono essere memorizzati nei motori o nelle unità riceventi che si intende abilitare alla protezione vento, sole e pioggia.

Durante il funzionamento normale il sensore vento ha la priorità sul sensore luce e sul sensore pioggia.

La scheda dispone di un Led "AN" che segnala il funzionamento dell'anemometro e un Led "TX" che segnala la trasmissione radio.

Il tasto di RESET sulla scheda annulla eventuali allarmi attivi.



ATTENZIONE: Se la centralina SAT SUN WIND è abbinata a finecorsa antecedenti alla versione SAT 2.6 impostare il dip-switch n°1(S2) ad ON.

2. MEMORIZZAZIONE DEI CANALI DI TRASMISSIONE

La procedura per memorizzare i canali di trasmissione è la stessa già adottata per i componenti del sistema SAT (vedi per dettaglio il par 4). I tasti predisposti all'interno della centralina sono da considerare come i tasti di un telecomando aggiuntivo, con le seguenti funzioni:

- B1** Tasto canale 1 per comando Salita
- B2** Tasto canale 2 per comando Discesa
- P3** Tasto di abilitazione alla memorizzazione e cancellazione di altri telecomandi (stessa funzione tasto interno trasmettitore)

Le funzioni relative ai tasti **B1** e **B2** possono essere invertite fra di loro commutando il deviatore **S1** all'interno della centralina; in questo modo avviene la trasmissione del canale 1 su B2 e del canale 2 su B1, ed i canali attivati dai vari sensori risulteranno invertiti.

3. REGOLAZIONI

Le uniche regolazioni richieste riguardano la modifica delle soglie d'intervento relative all'intensità della luce (espressa in Klux) ed alla velocità del vento (espressa in Km/h). Tali regolazioni vengono eseguite tramite i dip-switch a quattro vie **SW1** e **SW2** presenti sulla scheda della centralina.

Nota: La centralina viene fornita con dei valori impostati in ditta:

- Soglia intervento Luce 15 Klux.
- Soglia intervento Vento 25 Km/h.

Per variare tali regolazioni procedere come descritto nei seguenti paragrafi.

Ad ogni modifica del settaggio delle soglie premere il pulsante **RESET** sulla centralina per attivare la nuova impostazione. Il pulsante di **RESET** può essere impiegato anche per annullare eventuali allarmi attivi.

All'accensione e dopo la pressione del tasto di **RESET** la centralina valuta i segnali provenienti dai sensori per un tempo di 1 minuto, al termine del quale comanda eventualmente l'apertura o la chiusura con 3 trasmissioni radio intervallate da 15 secondi.

3.1 Soglia di intervento sensore luce

Se per la durata di due minuti il segnale di intensità luminosa risulta superiore al valore impostato come soglia di riferimento la centralina comanda 3 trasmissioni radio per la **Discesa**, della durata di 3 secondi ed intervallate da 15 secondi.

Qualora l'intensità luminosa scenda sotto il valore di soglia per più di 10 minuti la centralina effettua tre trasmissioni per la **Salita** con le stesse modalità di tempi e di intervalli della **Discesa**.

Nota: Si può escludere il funzionamento del sensore luce mettendo in OFF il dip-switch n°3 (J2).

Impostazione Soglia di Luminosità Luce – SW1

SW1 permette di variare la soglia di intervento da un minimo di 5 Klux ad un massimo di 20 Klux. I valori dei dip-switch in posizione ON sono i seguenti:

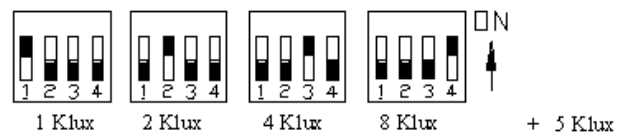

La soglia impostata è data dalla somma dei valori di ogni switch posto in posizione "ON" + 5 Klux fissi. Se tutti i dip-switch sono in OFF si ha 5 Klux. Esempio: Se si vuole impostare la soglia a 15 Klux si deve porre in "ON" il dip 2 e il dip4, aggiungendo quindi 10 Klux ai fissi 5 Klux già presenti. (15 = Dip 2 + Dip4 + 5)

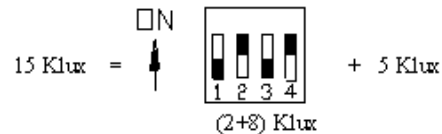

A fine regolazione, premere il tasto **RESET** per rendere attive le modifiche.

NOTA: Durante l'impostazione della soglia luce è possibile controllare l'effettiva luminosità impostata attraverso il LED CK.

Questo LED si accende quando l'intensità luminosa rilevata dal sensore è superiore del valore di soglia impostato.

3.2 Attivazione della funzione sole – canale di discesa (solo per SAT V2.6)

La procedura seguente vale solo se la centralina è abbinata a motori SAT della V2.6. In questi finecorsa è possibile, con una semplice procedura radio, attivare e disabilitare la ricezione del canale radio di discesa da meteo.

Per attivare la funzione: premere 4 volte contemporaneamente il tasto 1 e il tasto 2 del telecomando master. Il motore risponde con un suono intermittente lento.

La stessa procedura può essere utilizzata per disattivare la funzione; il motore risponde questa volta con un suono intermittente veloce.

3.3 Attivazione della funzione sole – canale di discesa (solo da SAT V4.2)

La procedura seguente vale solo se la centralina è abbinata a motori SAT della V4.2.

Per attivare la funzione: premere 4 volte contemporaneamente il tasto 1 e il tasto 2 del telecomando master. Il motore risponde con un suono intermittente lento e con un movimento di click-clack come conferma.

Per disattivare la funzione: premere 6 volte contemporaneamente il tasto 1 e il tasto 2 del telecomando master. Il motore risponde con un suono intermittente veloce e con due movimenti di click-clack come conferma.

3.4 Soglia di intervento sensore vento

Nel momento in cui la velocità del vento supera una certa soglia, impostata tramite i dip switch **SW2**, viene inviato automaticamente un comando di **Salita (Chiusura)**, attraverso un segnale radio della durata di 3 sec. ripetuto ad intervalli di 30 sec. per un tempo di 8 minuti. Il funzionamento dell'anemometro è segnalato dal Led "AN" sulla scheda elettronica.

Al termine degli 8 minuti la centralina attiva due trasmissioni radio sul canale per la **Discesa**.

NOTA: Questo comando è attivo solo se il dip-Switch n°2(J1) è posizionato su ON. Altrimenti al termine degli 8 minuti il comando di discesa dovrà essere dato manualmente attraverso un trasmettitore standard oppure tramite il pulsante sulla scheda della centralina stessa.

Impostazione Soglia Vento – SW2

SW2 permette di variare la soglia di intervento dell'allarme vento da un minimo di 2-3 Km/h ad un massimo di 75 Km/h. I valori dei singoli dip-switch in posizione ON sono i seguenti:

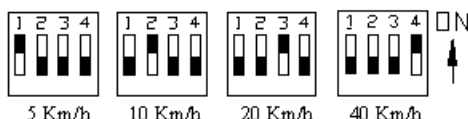

La soglia impostata è data dalla somma dei valori di ogni switch posto in posizione "ON". Se tutti i dip-switch sono in OFF si ha 2-3 Km/h.

Esempio: Se si vuole impostare la soglia a 50 Km/h si deve porre in "ON" il dip 2 e il dip 4

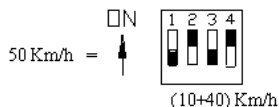

3.5 Attivazione della funzione controllo sopravvivenza (solo SAT V2.6)

La procedura vale solo se la centralina è abbinata a motori SAT dalla V2.6 (SAT-IS). Questi finecorsa sono in grado di verificare il corretto collegamento radio con il sensore vento. Qualora per 10 minuti il motore non rilevi il segnale di sopravvivenza inviato dalla centralina, il motore attiva un comando di salita e funziona in uomo presente fino alla rilevazione di un nuovo impulso di sopravvivenza. Questa funzione è disattivata su un nuovo motore.

Per attivare la funzione: premere 8 volte contemporaneamente il tasto 1 e il tasto 2 del telecomando master. Il motore risponde con un suono intermittente lento o con un movimento di click-clack (in base alla versione del fine corsa).

La stessa procedura può essere utilizzata per disattivare la funzione; il motore risponde questa volta con un suono intermittente veloce o con due movimenti di click-clack (in base alla versione del fine corsa).

4. ABILITAZIONE AD UNO O PIÙ MOTORI /UNITÀ RICEVENTI

Nota: I tre pulsanti (B1, B2, P3) presenti nella centralina SAT SUN WIND corrispondono esattamente ai rispettivi pulsanti di Salita, Discesa e P3 presenti in tutti i trasmettitori Sat e compatibili (Starlight ed Alfa).

Nota: Se col primo azionamento la direzione del comando dei pulsanti rispetto alla direzione di movimento dell'avvolgibile/tenda risulta invertita commutare la posizione del deviatore S1. (vedi figura sotto)

4.1 Abilitazione su motori Jolly Sat

1- Aprire il coperchietto del trasmettitore master del motore Sat al quale si intende associare il controllo della centralina SAT SUN WIND.

2- Premere il pulsante **P3** dello stesso trasmettitore master per almeno 1 secondo, quindi rilasciarlo. Il motore emetterà un suono continuo della durata di 5 secondi.

3- Premere entro 5 secondi il pulsante del canale della centralina SAT SUN WIND da memorizzare (es. B1 corrispondente alla salita).

4- La conferma dell'avvenuta memorizzazione avviene con l'emissione da parte del motore di un suono intermittente.

Solo per V. 2.5:

5- Ripetere la procedura dal punto 2- per abilitare il secondo canale della centralina SAT SUN WIND (es. B2 corrispondente alla discesa).

6- Ripetere dal punto 1- al punto 5- la procedura per ogni motore Sat al quale si intende fare riconoscere i comandi provenienti dalla centralina SAT SUN WIND.

4.2 Abilitazione su unità riceventi (Starlight/Alfa)

Tutto quanto riportato nel paragrafo precedente rimane applicabile, considerando che per trasmettitore in questo caso si intende un Canale radio abilitato al comando della centralina compatibile (Starlight e/o Alfa). Vedere le rispettive istruzioni.

4.3 Cancellazione dei canali memorizzati

(memorizzazione eseguita come nei paragrafi precedenti 4.1 o 4.2)

Questa procedura serve per togliere il riconoscimento di uno od entrambi i canali di comando della centralina SAT SUN WIND sui motori.

Utilizzando i pulsanti **P3** all'interno della centralina stessa o nel trasmettitore del motore Sat, oppure **P2** all'interno delle centraline compatibili (vedi istruzioni Starlight), eseguire le seguenti operazioni:

1- Premere il pulsante P3 per 4 (quattro) volte ad intervalli regolari (entro 5 secondi, il motore Sat emetterà un suono intermittente).

2- Premere il pulsante del canale da cancellare (es. B1) entro 5 secondi. (a cancellazione avvenuta nel motore Sat verrà segnalata con la cessazione del suono emesso)

3- Per togliere il riconoscimento anche del secondo canale ripetere la procedura dal punto 1-.

Nota:

Nel caso in cui la centralina SAT SUN WIND sia abilitata su alcuni motori Sat e si voglia cancellare uno o entrambi i canali su tutti i motori, è possibile eseguire tale operazione con una sola manovra:

ripetere la procedura dal punto 1- al punto 3- per ogni canale che si desidera cancellare utilizzando il pulsante P3 della centralina SAT SUN WIND anziché quello dei vari trasmettitori Sat.

COLLEGAMENTI ELETTRICI

Il solo collegamento richiesto è quello con l'alimentazione di rete (230V.a.c. 50Hz).Vedi il seguente schema.

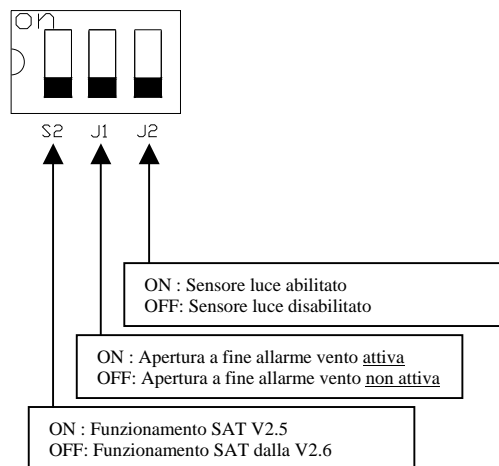
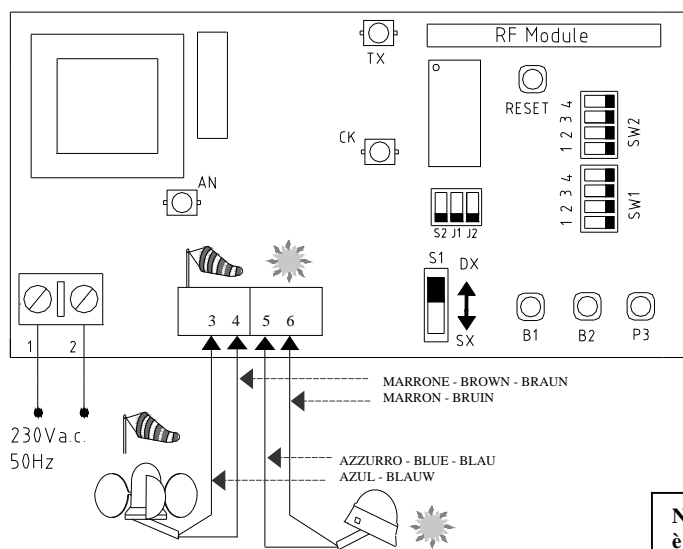

N.B: se la centralina è abbinata a motori SAT con Ver. 2.6, la funzione sole è disabilitata di default. Attivare la funzione sole come descritto nel par3.2.

ATTENZIONE: nel caso in cui non interessi avere uno (o più di uno) dei 2 sensori, è sufficiente non collegare il relativo connettore.

CARATTERISTICHE TECNICHE

- Alimentazione	: 230V.a.c.± 10% 50Hz	- Durata del segnale emesso	: max. 3 sec.
- Frequenza portante	: 433,92 MHz	- Durata comando Salita per allarme vento	: ad int. di 30 sec per 8 min.
- Modulazione	: AM / ASK	- Temperatura di impiego	: -20 ÷ +50°C
- Impedenza d'ingresso	: 50 Ohm	- Grado di protezione	: IP 55