

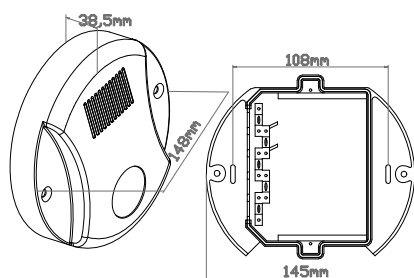

MODE D'EMPLOI DU POSTE DE CONTROLE SAT SUN WIND



IMPORTANT: Le produit ne doit être mis en place que par du personnel technique qualifié, conformément aux normes concernant le domaine des systèmes d'ouverture automatiques.

Tout autre usage est impropre et donc interdit. Il faut toujours vérifier quels sont les dispositifs de sécurité à appliquer, compte tenu du type d'installation à prévoir, et installer un dispositif d'arrêt d'urgence (arrêt de catégorie 0).

La centrale SAT SUN WIND est un dispositif créé pour la "Protection Vent" et pour le "Contrôle de l'intensité Lumineuse". Elle est en mesure de commander un ou plusieurs moteurs Sat ou d'autres moteurs contrôlés par des centrales radio compatibles avec le système SAT, des centrales Starlight ou des centrales Alfa.

Tout cela sans câblage électrique entre la centrale et les moteurs, mais au moyen de signaux radio dans la gamme UHF avec un code hautement fiable composé de 66 chiffres de type "Rolling code".

Ce code reste mémorisé même en cas de perte d'alimentation.

Nota: La réception des signaux radio peut être réduite et gênée par la présence de perturbations radioélectriques provenant d'autres appareils.

Éviter d'installer le dispositif sur des surfaces métalliques et vérifier la bonne réception des commandes.

1. DESCRIPTION DU FONCTIONNEMENT

La centrale SAT SUN WIND contrôle les signaux entrants des capteurs et elle les compare aux valeurs imposées comme seuils d'intervention avec les Dip Switch présents sur la carte électronique. Elle possède en outre deux canaux de transmission pouvant être actionnés manuellement avec les touches correspondantes B1 et B2, qu'il faut mémoriser dans les moteurs ou dans les récepteurs que l'on désire activer pour une protection du vent, du soleil et de la pluie. Durant le fonctionnement, le capteur vent a la priorité sur le capteur lumière et sur le capteur pluie.

La carte signale le fonctionnement de l'anémomètre au moyen de la Led "AN", et les commandes transmises sur les canaux radio sont signalées par la Led "TX".



ATTENTION: Si l'unité SAT SUN WIND est associée à des fins de course précédents à la version SAT 2.6 régler le dip switch n°1(S2) sur ON.

2. MEMORISATION DES CANAUX DE TRANSMISSION

La procédure permettant de mémoriser les canaux de transmission est identique à celle des composants du système SAT (voir le par. 4). Les touches situées à l'intérieur de la centrale doivent être considérées de la même manière que les touches d'une télécommande, avec les fonctions suivantes:

- B1** Touche canal 1 pour commande Montée
- B2** Touche canal 2 pour commande Descente
- P3** Touche d'habilitation à la mémorisation et à l'effacement d'autres télécommandes (même fonction que la touche interne de l'émetteur)

Les fonctions qui correspondent aux touches **B1** et **B2** peuvent être inversées entre elles en commutant le commutateur **S1** à l'intérieur de l'unité; ainsi, la transmission du canal 1 a lieu sur B2 et celle du canal 2 sur B1, et les canaux activés par les divers capteurs seront inversés.

3. REGLAGE

Les seuls réglages nécessaires sont la programmation puis la modification des seuils d'intervention relatifs à l'intensité de la lumière exprimée en KLux et à la vitesse du vent exprimée en Km/h. Ces réglages s'effectuent avec les Dip-Switch à quatre voies SW1 et SW2 qui se trouvent sur la carte de la centrale, voir Fig.1.

N.B.: Le poste de contrôle est fourni avec des valeurs pré-réglées en usine:

- Seuil d'intervention pour la luminosité: 15 Klux.
- Seuil d'intervention pour le Vent: 25 Km/h.

Pour changer ces réglages procéder comme indiqué dans les paragraphes suivants.

Lors de chaque modification des seuils, appuyer sur la touche **RESET** de la centrale pour activer la nouvelle définition. Le bouton de **RESET** (réinitialisation) peut aussi être utilisé pour annuler les éventuelles alarmes actives.

À l'allumage et après avoir pressé sur la touche de **RESET** (réinitialisation) l'unité évalue les signaux provenant des capteurs pendant 1 minute, au terme de laquelle elle commande éventuellement l'ouverture ou la fermeture à l'aide de 3 transmissions radio à un intervalle de 15 secondes l'une et l'autre.

3.1 Seuil d'intervention du capteur lumière

Si, pendant deux minutes, le signal d'intensité lumineux est supérieur à la valeur programmée comme seuil de référence, la centrale commande les transmissions radio pour la **Descente**, de la durée de 3 secondes à un intervalle de 15 secondes l'une et l'autre.

Si l'intensité lumineuse descend pendant plus de 10 minutes au-dessous de la valeur du seuil imposé, la centrale effectue trois transmissions pour la **Montée** avec les mêmes temps et les mêmes intervalles que pour la **Descente**.

Nota: Il est possible d'exclure le fonctionnement du capteur lumière en mettant le Dip-Switch n°3 (J2) sur OFF.

Définition du seuil d'intensité de la lumière – SW1

SW1 permet de changer le seuil d'intervention d'un minimum de 5 Klux à un maximum de 20 Klux. Les valeurs des différents switches (micro-interrupteurs) en position ON sont les suivantes:



Le seuil défini correspond à la somme des valeurs de chaque switch en position ON + 5 Klux fixes. Si tous les switches sont sur Off, la valeur du seuil est de 5 Klux.

Exemple: Pour fixer le seuil à 15 Klux, mettre en position ON les switches 2 et 4, pour une somme des valeurs de 10 Klux auquel on ajoute les 5 Klux de valeur par défaut. (15 = switch 2 + switch 4 + 5)

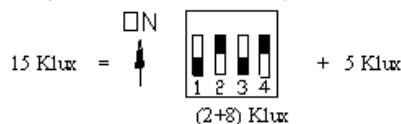

À la fin du réglage, appuyer sur la touche **RESET** (réinitialisation) pour rendre les modifications actives.

NOTA: Durant la définition du seuil lumière, il est possible de contrôler la luminosité réelle au moyen de la LED CK

Cette LED restera allumée si la valeur de seuil relevée est supérieure à la valeur de seuil imposée.

3.2 Activation de la fonction soleil - Canal de descente(seulement pour SAT V2.6)

La procédure suivante est possible seulement si la centrale est associée aux moteurs SAT V2.6. Avec ces têtes de moteurs et avec une simple procédure radio, il est possible de activer et désactiver la réception du canal de descente radio de la centrale meteo.

Pour activer la fonction: Appuyer 4 fois et en même temps sur les touches 1 et 2 de la télécommande maître. Le moteur répond avec un son intermittent lent.

La même procédure peut être utilisée pour réactiver la fonction, cette fois le moteur répond avec un son intermittent et rapide.

3.3 Activation de la fonction soleil - Canal de descente(SAT de la V4.2)

La procédure suivante est possible seulement si la centrale est associée aux moteurs SAT de la version V4.2.

Pour activer la fonction: Appuyer 4 fois et en même temps sur les touches 1 et 2 de la télécommande maître. Le moteur répond avec un son intermittent lent et avec un mouvement de click-clack pour confirmer.

Pour réactiver la fonction: Appuyer 6 fois et en même temps sur les touches 1 et 2 de la télécommande maître. Le moteur répond avec son intermittent rapide et avec deux mouvement de click-clack pour confirmer.

3.4 Seuil d'intervention du capteur vent

Lorsque la vitesse du vent franchit le seuil imposé avec les Dip Switch **SW2**, une commande est automatiquement envoyée sur le canal 1 de **Montée (Fermeture)** et transmet un signal radio d'une durée de 3 secondes qui se répète tous les 30 secondes pendant 8 minutes. Le fonctionnement de l'anémomètre et signalé par la Led "AN" située sur la carte électronique.

Au terme des 8 minutes la centrale active deux transmissions radio sur le canal 2 pour la **Descente** (si actif, voir paragraphe 3.2).

N.B.: Cette commande n'est active que si le Dip-Switch n°2 (J1) est positionné sur ON et le canal de descente actif. Autrement, au terme des 8 minutes, la commande de descente devra être donnée manuellement avec un émetteur standard ou avec la touche située sur la carte de la centrale même.

Définition du seuil pour le vent –SW2

SW2 permet de changer le seuil d'intervention d'un minimum de 2-3 Km/h à un maximum de 75 Km/h. Les valeurs des différents switchs en position ON sont les suivantes:



Le seuil défini correspond à la somme des valeurs de chaque switch en position On. Si tous les switchs sont en position Off, la valeur par défaut est de 2-3 Km/h.

Exemple: Pour fixer le seuil à 50 Km/h, mettre en position On les switchs 2 et 4.

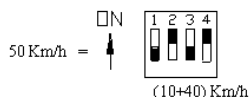

3.5 Activation de la fonction contrôle survie. Seul SAT de la V2.6 (SAT IS)

La procédure suivante n'est valable que si l'unité est associée à des moteurs SAT V2.6 (SAT IS). Ces fins de course sont en mesure de vérifier que la liaison radio avec le capteur de vent est correcte. Au cas où pendant 10 minutes, le moteur ne relève pas le signal de survie envoyé par l'unité, le moteur active une commande de montée et fonctionne en commande par action maintenue jusqu'à la détection d'une nouvelle impulsion de survie. Cette fonction est désactivée sur un moteur neuf.

Pour activer la fonction: appuyer 8 fois simultanément sur la touche 1 et sur la touche 2 de la télécommande master. Le moteur répond par un son intermittent lent et avec un mouvement de click-clack (selon la version du fin de course).

La même procédure peut-être utilisée pour désactiver la fonction ; le moteur répond cette fois par un son intermittent rapide et avec deux mouvement de click-clack (selon la version du fin de course).

4. MISE EN SERVICE AVEC UN OU PLUSIEURS MOTEURS/RECEPTEURS

N.B.: Les trois boutons (B1, B2, P3) du poste de contrôle SAT SUN WIND correspondent exactement aux boutons respectifs de **Montée, Descente et P3** présents sur tous les émetteurs Sat et compatibles (Starlight et Alfa).

N.B.: Si lors de la première mise en service la direction des boutons d'action est inversée par rapport à la direction du mouvement de la tente ou du screen, inverser la position du commutateur S1, voir Fig. ci-dessous.

4.1 Mise en service sur moteurs Jolly Sat

1- Ouvrez le couvercle de l'émetteur maître du moteur Sat auquel vous désirez associer le contrôle automatique par le poste de contrôle SAT SUN WIND.

- Enfoncer le bouton P3 de l'émetteur pendant au moins une seconde, ensuite relâchez-le. Le moteur émettra un son continu d'une durée de 5 secondes.
 - Enfoncer dans les 5 secondes, le bouton du canal du poste de contrôle SAT SUN WIND (par ex. B1 qui correspond à la montée).
 - La confirmation de la mémorisation est signalée par l'émission d'un son intermittent provenant du moteur.
- Seul pour V. 2.5:
- Répétez la procédure à partir du point 2- pour mettre en service le deuxième canal du poste de contrôle SAT SUN WIND (par ex. B2 qui correspond à la descente).
 - Répétez la procédure du point 1- au point 5- pour chaque moteur Sat auquel vous désirez faire reconnaître les commandes provenant du poste de contrôle SAT SUN WIND.

4.2 Mise en service sur récepteurs (Starlight/Alfa)

Toutes les instructions reportées dans le paragraphe précédent peuvent également y être appliquées considérant le fait que dans ce cas précis, on entend par émetteur, un canal radio habilité aux commandes du poste de contrôle compatible (Starlight et/ou Alfa). Voir les instructions relatives au produit.

4.3 Effacer les canaux mémorisés

(pour mémorisation effectuée selon les instructions des paragraphes 4.1 ou 4.2)

Pour effacer la mémorisation d'un canal ou des deux canaux de commande du poste de contrôle SAT SUN WIND sur les moteurs.

En utilisant le bouton **P3** à l'intérieur de l'unité elle-même ou dans l'émetteur maître du moteur Sat, ou le boutons **P2** à l'intérieur d'un poste de contrôle compatible, effectuer les opérations suivantes:

- Enfoncer le bouton P3 quatre fois de suite à intervalles réguliers (dans les 5 secondes qui suivent, le moteur Sat émettra un son intermittent).
- Enfoncer le bouton du canal à effacer (par ex. B1) dans les 5 secondes. (Après l'effacement, le moteur Sat émettra un son continu)
- Pour effacer le second canal, répéter la procédure à partir du point 1-.

Note:

Au cas où l'unité SAT SUN WIND serait habilitée sur certains moteurs Sat et que l'on veuille effacer un ou les deux canaux sur tous les moteurs, cette opération peut être effectuée en une seule manœuvre: répéter la procédure du point 1- au point 3- pour chaque canal que l'on veut effacer en utilisant le bouton P3 de l'unité SAT SUN WIND au lieu de celui des différents émetteurs Sat.

BRANCHEMENT ELECTRIQUE

Mis à part le branchement avec l'alimentation du réseau (230V.c.a. 50Hz), aucun autre branchement électrique n'est nécessaire. Voir page suivante.

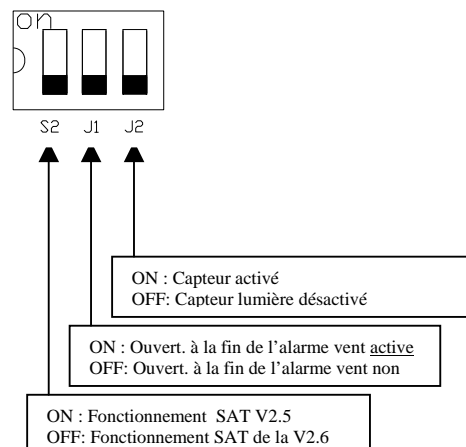
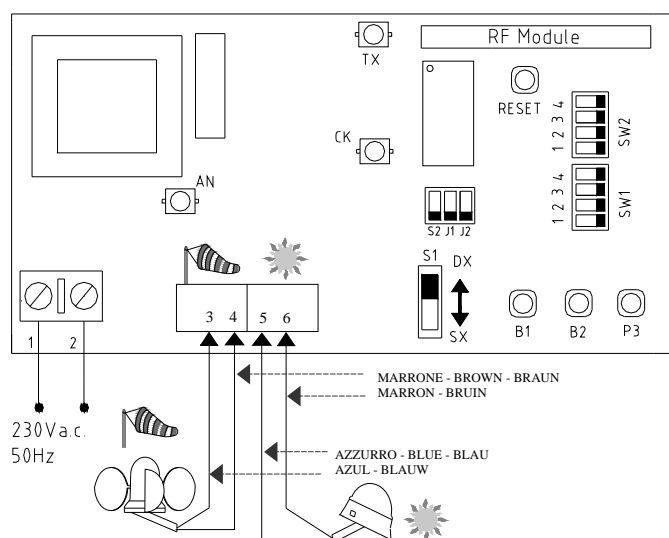

N.B.: si la centrale est jumelée à des moteur SAT avec Vers. 2.6, la fonction soleil est désactivée par défaut. Activer la fonction soleil comme décrit au par. 3.2.

ATTENTION: Si le capteur solaire n'est pas installé, il faut utilisé un pontage et le raccorder aux bornes respective du capteur.

CARACTERISTIQUES TECHNIQUES

- Alimentation	: 230V.a.c.± 10% 50Hz	- Durée du signal émis	: 3 sec.
- Température d'emploi	: -20 ÷ +50°C	- Intervalle entre deux signaux émis en automatique	: 30 sec.
- Fréquence porteuse	: 433,92 MHz	- Durée de l'instruction Montée pour l'alarme vent	: 8 min.
- Modulation	: AM / ASK	- Indice de protection	: IP55